

ANKERPUNT TWINFIX

Omschrijving

Het verankeringssoog TwinFix wordt permanent geplaatst op een gebouw of een andere constructie om personen te behoeden van valgevaar bij het uitvoeren van onderhoudswerken.

De TwinFix wordt aan de dragende structuur bevestigd door middel van 2 bouten M12.

De Twinfix wordt ook dikwijls gebruikt voor touwtechnieken. Hierbij worden twee verankeringsogen naast elkaar gemonteerd voor de klimlijn en de veiligheidslijn

Technische specificaties

Materiaal: roestvast staal AISI316

SPECIFICATIES



volgens EN795 type A en CEN/TS 16415:2013, gefabriceerd in de EU



testcertificaat 13.6.0197/A



X 2



13 KN



> 25 KN



13 mm



0,43 Kg

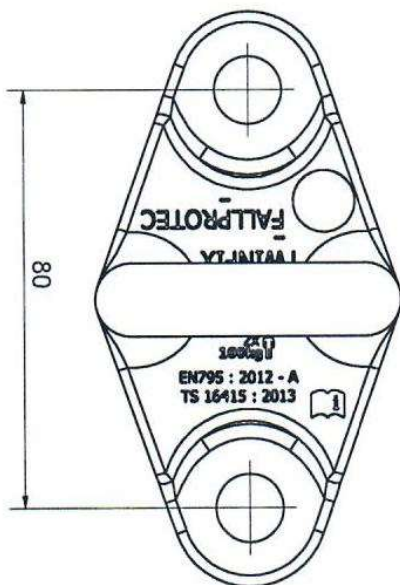

ankerpunt TwinFix

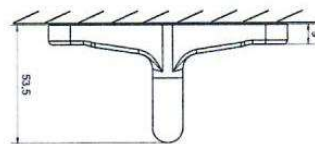

tegen het plafond

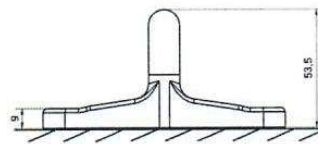

op de vloer

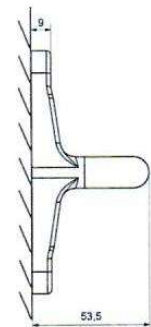

tegen de muur