

## ANKERPUNT TWINFIX XL

### Omschrijving

Het verankeringssoog TwinFix XL wordt permanent geplaatst op een gebouw of een andere constructie om personen te behoeden van valgevaar bij het uitvoeren van onderhoudswerken.

De TwinFix wordt aan de dragende structuur bevestigd door middel van 2 bouten M12.

Door zijn grote opening van 58 x 48 mm is hij geschikt voor alle karabijnhaken.

De Twinfix wordt ook dikwijls gebruikt voor touwtechnieken. Hierbij worden twee verankeringsogen naast elkaar gemonteerd voor de klimlijn en de veiligheidslijn

### Technische specificaties

Materiaal: roestvast staal AISI316



### SPECIFICATIES



volgens EN795 type A en CEN/TS 16415:2013, gefabriceerd in de EU



testcertificaat 13.6.0197/A



X 2



25 KN



> 50 KN

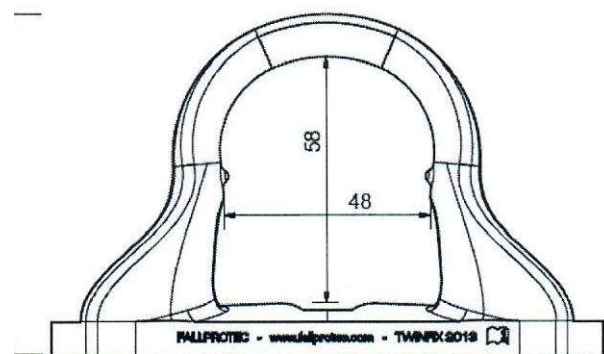
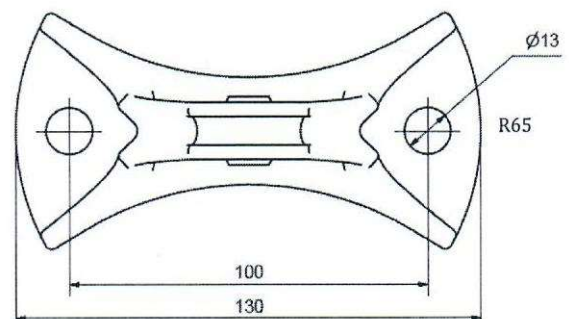

ankerpunt TwinFix XL